



BANGERSTOX 2026



Rijders zijn verplicht het reglement nauwlettend door te lezen. Bij inschrijving onderwerpen alle deelnemers zich aan het tuchtrecht van de NOSF. (zie <https://nosp.nl>). De coureurs zijn verplicht om een auto te gebruiken die aan alle gestelde reglementen per klasse voldoet. De coureur blijft te allen tijde verantwoordelijk voor de auto, de gebruikte materialen, uitrusting en zijn acties. Een keuring in welke vorm dan ook is te allen tijde een momentopname en kan algemeen, incidenteel en/of steekproefsgewijs uitgevoerd worden. De organisatie kan niet aansprakelijk gesteld worden voor onvolkomenheden van bovenstaande..

Module 1: Algemene regels

- A** Rijden toegestaan vanaf 16 jaar mits aantoonbare ervaring (ministox, F2 of Autocross), met rijbewijs (vanaf 17, met ondertekening van ouders of voogd), of 18 jaar oud.
- B** Alle vlagsignalen en overige aanwijzingen van officials dienen ten alle tijde gehoorzaamd te worden, bij zwaaiend Geel van het gas af en langzaam uitrollen (Dus niet meer inhalen/versnellen).
- C** Finishvlag is geen einde wedstrijd. Rode vlag is einde wedstrijd.
- D** Wanneer een coureur bij een andere organisatie is geschorst mogen wij deze evt. weigeren
- E** Keuring vindt plaats op de aangewezen plek op de baan en word alleen bijgewoond door de coureur; monteurs, aanhang of andere deelnemers worden niet toegelaten. Tevens moet de auto wedstrijd klaar zijn bij de keuring (helm, handschoenen, overall, nekbescherming, brandwerend ondergoed inschrijfkaart mee en je krijgt bij afkeur 1 kans om de auto opnieuw voor de keuring aan te bieden, anders uitsluiting van deelname). Bij terugkomst kun je Achteraan aansluiten
- F** Bij het opstellen voor de wedstrijd op de baan dient er te worden geluisterd naar de aanwijzingen van de officials. Aangekleed en wel in de auto. Ben je wat vergeten laat je een persoon je spullen halen maar je gaat niet met de auto naar je plaats. Verrijd je een auto geen deelname meer deze wedstrijddag.
- G** Bangerstox is een contact klasse waarbij alleen LINKSOM (van binnen naar buiten) geduwd mag worden. Banger acties zijn verboden (bijv. follow-in, T-Bone, Volgas inrijden op een bijna stilstaande/ stilstaande auto, vasthouden tot in de muur, opzettelijk tegen het verkeer inrijden, waving-in van de rijder. (arm uit raam/in de auto en gebaren om geraakt te worden terwijl je al uit bent geschakeld).
- H** Tijdens de wedstrijd dient er met verstand te worden gereden, onbenullig gedrag wordt bestraft, voor het rijden met lekke banden krijgt men de zwarte vlag en dient men de wedstrijd te verlaten door op de daarvoor bestemde plek te blijven wachten. Een hevig rokende auto zal ook een zwarte vlag krijgen bij opzet zullen er sancties volgen.
- I** Tijdens de wedstrijd is het verboden om uit te stappen tenzij anders aangegeven door de officials tijdens een rode vlag situatie. Dit geldt ook op het middenterrein. (Aangesnoerd zitten blijven in de auto) "Dus je blijft ZITTEN tot de rode vlag."
- J** Het is verboden om, zonder toestemming van de wedstrijdleiding, van auto te wisselen of een rijders wissel te doen tijdens de wedstrijddag.
- K** Buiten de wedstrijd om is het alleen toegestaan stapvoets te rijden zowel op als naast de baan en in het rennerskwartier. Test rondes met voertuig op rennerskwartier zijn niet toegestaan.
- L** Er mogen NOOIT passagiers meegenomen worden in de raceauto, dit geldt ook op het rennerskwartier.
- M** Alleen rijders met een werkende transponder worden meegenomen in de daguitslag en puntenkampioenschap. Transpondernummers moet bij inschrijving worden doorgegeven. Je bent zelf verantwoordelijk voor de werking van je transponder. Uitslag Mylaps is bindend en er kan niet over gediscussieerd worden.
- N** Het is verboden voor coureurs om drugs en alcohol te gebruiken tijdens de wedstrijden, ook in het rennerskwartier mag er door de coureur geen drugs of alcohol genuttigd worden, men dient te allen tijde mee te werken aan een drugs/alcoholtest. (bij weigering volgt gelijk een schorsing)
- O** *Als je om wat voor reden niet kunt deelnemen meld je zo snel mogelijk af, zodat een andere coureur van een eventuele reservelijst ook de kans krijgt op deel te nemen.*

- P** Een vloeistofdicht zeil onder de auto en ook onder een oud trekkend voertuig als deze lekkage vertoond, dit is voor iedereen verplicht. De auto dient met alle 4 de wielen erop staan. (dit i.v.m. vergunningen), hierop wordt gecontroleerd, bij het niet naleven hiervan volgen er sancties).
- Q** Een coureur is ten alle tijde verantwoordelijk voor zijn gedrag en dat van zijn aanhang, Tevens is deze verantwoordelijk om zijn ruimte in het rennerskwartier net zo achter te laten als aangetroffen. Eventuele gevolgen komen bij de coureur te liggen.
- R** *Negatieve uitingen over andere rijders, vrijwilligers of de organisatie op sociale media kunnen lijden tot uitsluiting van deelname of schorsing.*
- S** *Geweld naar wedstrijdleiding/officials, rijders of andere vrijwilligers leidt tot levenslange schorsing.*

Het is en blijft ten alle tijden de verantwoordelijkheid van de rijder om deel te nemen met een auto die aan alle voorschriften voldoet. Een keuring in welke vorm dan ook is te allen tijde een moment opname en kan algemeen, incidenteel en/of steekproefsgewijs uitgevoerd worden.

Eisen auto:

- A** Auto's mogen maximaal 1200 kg wegen. Af Fabriek, Bij twijfel overleg met organisatie.
- B** Motorinhoud is voor alle auto's maximaal 2000cc. Mag maximaal 125pk hebben. Bij twijfel navragen.
- C** Alle motor swaps moeten tijdig voor de deelname met de organisatie en klassenvertegenwoordigers afgesproken worden. Stuur daarvoor vooraf een mail met een precieze omschrijving van de ombouw Motor: merk en model en tech. De goedkeuring van de ombouw wordt U vervolgens schriftelijk toegestuurd.

Een beschermplaat voor belangrijke en/of brandgevaarlijke motoronderdelen als carb en evt oliefilter is toegestaan. Deze mogen niet groter zijn dan noodzakelijk. De plaat moet alleen aan de motor bevestigd zijn. In geval van nood mag hij aan 1 kant aan het chassis zijn maar alleen als dit strikt noodzakelijk is en de auto zelf er niet sterker van wordt!

advies: Bangerstox is een low budget raceklasse om serieuze motortuning tegen te gaan kan de kale motor (excl. In en uitlaat en overige aanbouwdelen) samen met de aangesloten (originele)ECU tegen betaling van maximaal €750,- euro na de race van een andere rijder overgenomen worden!

- D** Injectie toegestaan, turbo's en andere soorten drukvulling zijn niet toegestaan.
- E** Tuning van motor en/of aandrijflijn niet toegestaan.
- F** Geen programmeerbare computers/ecu's toegestaan. Ook geen tuning enz.
- G** Ombouw naar carburateur is toegestaan met een maximum 35x35 solex of 32/36 weber. Bij twijfel navragen bij organisatie bangerstox.
- H** Zowel voorwiel als achterwiel aangedreven wagens zijn toegestaan, achterwiel aandrijving mag met sper differentieel rijden voorwielaandrijvers niet.
- I** Geen 4x4 aandrijving toegestaan.

- J** Auto dient van al het interieur op bestuurdersstoel na te zijn ontdaan. Ook dashboard verwijderen. Ook ALLE AIRBAGS EN BIJBEHORENDE GASPATRONEN VERWIJDEREN!!
- K** Originele brandstoftank compleet verwijderen.
- L** Buitenum en de binnenzijde van het voertuig moet glas en rotzooi vrij zijn. Aan de auto moet alle plastic verwijderd worden.
- M** Auto dient op originele banden deel te nemen, m+s, zomer of winter banden. maximale breedte 195 .
- N** Aluminium velgen zijn toegelaten.
- O** Wielloodjes verwijderen.
- P** De gebruik van Slicks, Semi-Slicks, Straatslicks of andere vergelijkbare banden is niet toegestaan. Gesmeerde banden NIET toegestaan. Het is niet toegestaan rallybanden, noppenbanden of banden met trekkerprofiel te gebruiken. Nieuwe of opgesneden banden mag wel.
- Q** Alle vormen van motor koeling moeten onder de motor kap blijven, watertank is toegestaan/verplicht mits deze niet als versteviging van de auto gebruikt word en niet voor de motor uit komt. Watertanks dienen vast gezet te worden met bouten of draadeinden. Elke watertank moet voorzien zijn van een overloop. Deze moet zich onder de motorkap bevinden en onder de auto eindigen. Bij gesloten motorkap mag geen koelslang in het zicht zijn.
- R** Koelvloeistof moet vervangen worden door water.
- S** Demper verplicht! Uitlaat moet binnen 50 cm van de achteras eindigen, het word aanbevolen om twee dempers gebruiken. Monteer de demper indien nodig met een bocht van 90 graden naar beneden.
- T** De wielophanging en vering kan worden veranderd.
- U** Het is niet toegestaan om purschuim (of ander schuim), hout en beton te gebruiken in de auto.
- V** Teksten en Reclame op het voertuig zijn toegestaan, aanstoot gevende teksten zijn niet toegestaan. Dit is ter beoordeling van organisatie/promotor. Hier zal verder geen discussie over worden gevoerd.

Veiligheid auto:

- A** Het is verplicht om een bangerbeugel / kooi achter de stoel in de auto te plaatsen. Deze dient goed geborgd te zijn zodat deze niet in of uit kan schuiven. De kooi moet zijn voorzien van gesloten gordelgeleider.

Het profiel van de koker moet minimaal 50 x 50 x 3 mm zijn. Elke poot van de bangerbeugel dient met min. 2 bouten onder en boven M12 met grote carrosserieringen bevestigd te zijn. Geen bouwstempels of losse kokers toegestaan
- B** Een degelijk gelaste Top bar in de kooi is verplicht (koker onder het dak). Max 10cm onder de dakrand.

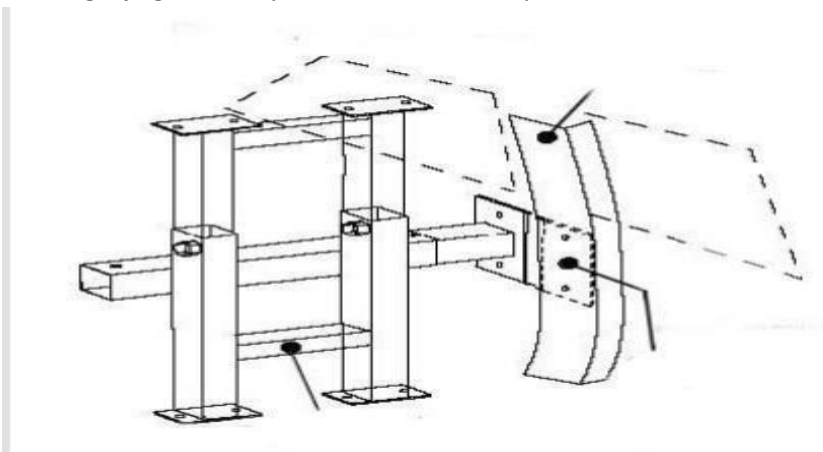

- C** Een rolkooi (of delen) daarvan is niet toegestaan. Ook geen bouwstempels of kokers meer toegestaan.
- D** Het is verplicht om een metalen brandstoftank in de auto te plaatsen, deze dient deugdelijk vast te zitten aan de beugel/kooi. Metalen tank dient afgesloten te zijn met dop en op geen enkele manier te kunnen lekken.
- E** Alle brandstofleidingen dienen aan de bovenkant de brandstoftank in en uit te gaan. In de leiding van de ontluchting moet een terugslagklep zitten, en moet onder de auto eindigen. Alle slangen dienen geborgd te zijn met slangen klemmen en aangesloten op metalen nippels.
- F** In de aanvoer leiding van de brandstof moet er binnen het handbereik van de coureur (tussen tank en pomp) een kogelkraan zitten. Alle leidingen moeten originele brandstofleidingen zijn (geen tuinslang) en in goede conditie zijn. Staal omvlochten benzineleiding wordt niet toegestaan. De leidingen dienen deugdelijk vast te zitten, en door de auto via het schutbord naar de motor te gaan. Verplicht alle leidingen samen te binden met bv tape of in een waterslang.
- G** Accu MOET met een stalen strip vast te staan. De accu dient volledig gepakt en/of in een afgesloten accubak te worden geplaatst zodat deze nooit kan lekken, ook de polen afdekken dat deze geen kortsluiting kunnen maken. Accubak dient aan de banger beugel gemonteerd te worden.
- H** Alle scherpe en uitstekende delen in de cabine moeten zijn verwijderd.
- I** Een deurplaat is verplicht. de minimale dikte is 8 mm, de minimale hoogte is 40 cm en de plaat moet 10cm over de a en b stijl komen.
- J** De deurplaat dient deugdelijk bevestigd te zijn met min 8 bouten en van deze moet 2 x M12 door de A en 2 x M12 door de B stijl. Dit moeten moeren met draadeinden zijn. De deurplaat mag ook met 2 bevestigen M16 1 x door A stijl en 1 x door B stijl vast gezet worden door middel van moeren en draadeind. Geen wartels meer toegestaan.
- K** Topbar rijdersdeur verplicht. Topbar in achterdeur/raam bestuurderskant toegestaan niet verder dan het einde van de deurplaat met een max van 25cm.
- L** Het is verplicht om een voetenbak te plaatsen, Minimaal 4mm dik, met gezette/opstaande randen van tenminste 5 cm hoog! Dus niet alleen een plaatje op de bodem!
- M** De stoel mag niet uit één deel bestaan. Dus geen kuipstoelen uit 1 deel. De stoel dient bovenaan vast te zitten aan paal of bangerbeugel en moet zijn voorzien van hoofdsteun.
- N** Het is verplicht om de deuren te borgen door bv. Gordels of door te bouten. Deze mogen Maximum aantal bouten is 3 stuks per deur hierbij mogen platen gebruikt worden, deze mogen niet groter zijn dan 10 cm rond of 1 schertsplaat van maximaal 30x30cm; Niet lassen! De B-stijl mag met het dak verbonden worden door een strip te lassen/bouten, max 5cm breed en 15 cm hoog. Deze strip/bout telt niet mee met het aantal deurbouten.
- O** Kofferbak max 2 bouten M12 of 2x 5 x 5 cm plaatjes.
- P** Remmen moeten werken, het is verplicht dit deugdelijk te hebben. Dit niet alleen voor eigen veiligheid maar ook dit van een ander (vooral ook in de pits)
- Q** Dakplaat is verplicht! Minimaal 3mm en maximaal 6mm dik, moet gebout zijn. Dakplaat overlapt het zonnedak met uitsteek van minimaal 10cm en mag ook niet meer dan 10cm achter de kooi uit komen.
- R** Hoekflappen verplicht maximaal minimaal 250x250x3mm. (400x400x3mm maximaal)
- S** Het is verplicht een GOED LEESBAAR dak nummer te monteren op de auto. Hoogte hiervan moet 35cm zijn. De minimale breedte van de cijfers is 15 cm.

- T** Minimaal 2x goed werkende massa schakelaar verplicht. Goed bereikbaar van buiten voor de official) Deze moeten aan de linker, en rechterzijde van de auto, aan de beugel, bevestigd worden. Zodat de coureur of een official de auto en brandstofpomp van beide zijden altijd kan uitzetten (een massaschakelaar aan bijrijderskant met trekkoord aan bestuurderskant is ook akkoord).

Verstevinging:

- A** Het is toegestaan om een kleine beschermingsbeugel om de verdeler kap te maken. Ook is het toegestaan om de oliefilter te beschermen.
- B** Alle deuren en kofferklep dienen geborgd te zijn met gordels of plaatjes met bouten.
- C** Het is toegestaan de voorschermen om te vouwen en eventueel met maximaal 1 bout per scherm vast te zetten, hierbij geen platen of strippen gebruiken.
- D** Motorkap dient goed vastgezet te worden, dit met maximaal 2 bouten of centerpennen. Motorkap op de originele plek houden Bouten of centerpennen mogen maximaal 5cm boven moer of wartel uitsteken. Het is verplicht om de wartel te borgen Platen voor het vastzetten van de motorkappen mogen niet groter zijn dan 15cm X 15cm. Het is toegestaan om, per zijde max 2, kleine kokertjes vd centerpennen op de chassis balk te lassen, niet groter dan 3 cm X 3 cm en niet hoger als 5 cm.
- E** Bumper balken en voorfront indien van plastic mag met een strip van maximaal 3 mm vervangen worden. Maar mogen niet groter zijn dan de vervangen delen.

Eigen veiligheid:

- A** Aantoonbaar Brandwerende/brandvertragende overal, ondergoed, balaclava en handschoenen zijn verplicht tevens moet alles in goede staat zijn (geen olievlekken, gaten, scheuren of andere beschadigingen).

aantoonbare Brandwerende/brandvertragende kleding bijv.: Nomex / Proban/ EN 531 of Fia 8856-2018 of Fia 8856-2000.
- B** Het is verplicht deugdelijke gordels (zonder rafels, scheuren etc.) te gebruiken. Deze dienen deugdelijk vastgezet te worden aan de kooi of voetenbak. Een vijfpunts gordel is verplicht.
- C** Het dragen van een degelijke nekband / nekbeschermingsstelsel is verplicht.
- D** 1 Brandblusser (a 6kg) verplicht per voertuig, geadviseerd wordt een schuimblusser i.v.m. vloeistof branden. Deze in de pits bij het voertuig plaatsten.
- E** Het is verplicht de stuurkolom en de B-stijl met schuimrubber oid te beschermen.
- F** Het dragen van een degelijke en goed gekeurde helm is verplicht, deze moet er netjes en onbeschadigd uitzien. Het schuim aan de binnenkant mag niet uitgedroogd of gescheurd zijn en moet voorzien zijn van de juiste keurmerken. (E2205)
- G** Raamnet bestuurderskant verplicht, deze MOET van buitenaf open kunnen.
- H** Geen sportschoenen of gymmen toegestaan.

Advies is om degelijke werkschoenen te dragen met kunststof / stalen neus.

Let Op: Bij PAC en Ter Apel zijn oortjes verplicht!! (Kollom en Emmen niet)

Bij zowel Ter Apel, en PAC is er dit jaar 1 Wild Card te verdienen voor de 1600 Banger World Final. Op Emmen zoals gebruikelijk 2. Banen bepalen zelf hoe en wanneer deze verdient kan worden !

Keurmeesters, officials en wedstrijdleiding hebben het ten alle tijde voor het zeggen, en kan op elk moment een auto her,- of afkeuren als hij niet aan de regelementen voldoet.

Wanneer men vragen heeft kan men deze altijd van tevoren stellen aan de desbetreffende organisatie!

Niet op de dag zelf met constructies aankomen waar men dan vragen over heeft

DEELNAME IS OP EIGEN RISICO!!!!

Baanspecifiek: nader bepalingen per organisatie:

Posterholt; emailadres: bangerstoxposterholt@yahoo.com

promotor: Tobias Starmanns (00 316 84447375)

- Ingang pits is aan de Haarendeweg 11, 6105 AW Maria-Hoop. (Zandweg)
- Meerijden op de loaders/shovel van de firma Theelen is ten alle tijden verboden
- Nacht verblijf is mogelijk mits er aan de regels voldaan blijft worden. Geen herrie en geluidsoverlast meer na 22:30 uur. Pits tot 23:00 uur bereikbaar daarna niet meer.
- Uitlaat mag maximaal max 89db produceren, te hoog, GEEN DEELNAME, geen discussie mogelijk.

Kollum: email adres:

NNO Ter Apel: voor vragen e-mail: info@ovalracing-terapel.nl

Originele uitlaten mogen worden vervangen door een ander geluiddempstelsel met dien verstande dat de geluidsterkte niet boven de 90 dB(A) uitkomt.

Voorafgaand aan de wedstrijd wordt er gemeten bij 4500 tpm. op een afstand van 0,5 meter, onder een hoek van 45 graden in het verlengde van de uitlaat.

Tijdens de wedstrijd zal er vanaf de buitenkant van de baan gemeten worden. Ook niet meer dan 90 dB(A). Knallen vanuit het in- of uitlaatsysteem of 90 dB(A) overschrijding zal bestraft worden met de zwarte vlag!! Voor verdere uitleg, zie algemeen reglement NNO Ter Apel 2026

Emmen: Bovenstaand reglement kan ook toegepast worden bij de Limited Bangers op Speedway Emmen.

Let Op: Voor limited Bangers geldt het volgende!

- Auto's van 950kg – ca 1200 kg (kenteken gewicht)
- Alleen voorwielaandrijving

Bij Limited bangers rijd men t/m de finale volgens Bangerstox regels DAARNA FULL CONTACT!!

Voor vragen: info@speedwayemmen.nl